



COZY

WARM+COOL SMART PET HOUSE
INSTRUCTION MANUAL

スマート・ペットハウス・コージー 2
取扱説明書

Wi-Fi 2.4GHz対応

このたびは「PETKIT スマート・ペットハウス・コージー2」をお買い求めいただき、ありがとうございます。

本取扱説明書を必ずよくお読みいただき、安全にご利用ください。

また本取扱説明書はいつでも参照できる場所に大切に保管してください。

本取扱説明書に使用しているイラストは、操作方法等をわかりやすくお伝えする為、現物とは仕様等が若干異なる場合がございます。

製品を第三者に譲渡・貸与する場合、この説明書も必ず添付してください。

目次

安全上のご注意	1
パーツ名称	2
各部名称	3
無線LAN・電波法について	4
使用方法	4
アプリの設定	5
ライトの説明	5
お手入れ方法	5
よくある質問	6
製品情報	7
保証とアフターサービス	8

安全上のご注意

本製品をご使用前に取扱説明書を読み、使用方法をよく理解した上でご使用ください。

警告 誤った取り扱いをすると、人やペット(犬・猫)が死亡または重傷を負う可能性が想定される内容です。

【製品】

- 本製品はペット(犬・猫)用の冷暖房ペットハウスです。本来の用途以外には使用しないでください。
- 分解・改造・修理をしないでください。
- 破損・変形した製品は使用しないでください。
- 梱包材は開封後、直ちに捨ててください。ペット・お子さまの誤飲・窒息など、不慮の事故につながるおそれがあります。
- 乳幼児の手の届かない場所に設置してください。
- 火気や暖房器具のそばに置かないでください。
- 高温多湿、直射日光が当たる場所、乾燥、結露する環境、温度変化の激しい場所での使用・保管は避けてください。
- 使用中、保管中に異常がみられた場合や故障がうたがわれる場合はACアダプターをコンセントから抜き、「お客さま相談窓口」までご連絡ください。
- ペットハウス入り口がふさがることがないようにご注意ください。
- ・長時間連続使用する場合は、ペットを時々確認してください。

【ACアダプター】

- タコ足配線や、コンセント・配線器具の定格を超えて使用しないでください。
- 付属のACアダプター以外は使用しないでください。
- 交流100V以外での使用はしないでください。
- 電源コード・電源プラグを破損するようなことはしないでください。
- 濡れた手で電源プラグの抜き差しはしないでください。
- 電源プラグと本体の接続部、ユニットと本体の接続部は濡らさないでください。
- ACアダプター、電源プラグは水で濡れた状態で使用しないでください。
- コード等を噛む癖のある(犬・猫)がいるご家庭では使用しないでください。

注意 誤った取り扱いをすると、人やペット(犬・猫)が傷害を負ったり、物的損害が起こる可能性が想定される内容です。

- 電源プラグをコンセントから抜く際は、コードを引っ張らず、必ず電源プラグを持って抜いてください。
- ACアダプターの差込プラグを本体から抜く際は、コードを引っ張らず、差込プラグと本体を持って抜いてください。
- 屋外では使用しないでください。
- 本体、ACアダプターを高所から落下させたり、強い衝撃を与えたりしないでください。
- 平らな安定した場所で使用してください。
- 濡れた床面などでは使用しないでください。
- 本製品の上にものを載せないでください。

【使用上のご注意】

- 本製品はハウス内床面の温度をスマートフォンから調整するペットハウスです。ハウス内全体の温度を調整するものではありません。
- 本製品はWi-Fi環境(2.4GHz)が必要です。5.0GHzには対応していません。
- 本製品はスマートフォンから操作する必要があります。本製品のみではご利用いただけません。
- ご使用のWi-Fi規格に関するご質問は、通信会社にお問い合わせください。
- 3ヶ月未満のペットには使用しないでください。
- 8ヶ月以下のペットに使用する場合は、必ず飼い主の方の目の届く場所で使用してください。
- 8ヶ月以下のペットは体温調節が未熟なため、暖房機能を使用する場合は室温管理も必ず行ってください。
- 付属のマット、ベースを必ずご使用ください。
- ユニット吸気口、排気口、赤外線センサーを覆わないようにご注意ください。
- 低音やけや脱水症状を起こすおそれがあるため、次のことにご注意ください。
 - ・自分で移動できない犬・猫や子犬・猫、老犬・猫、皮膚の弱い犬・猫は常に様子を確認してください。
 - ・長時間連続使用する場合は、ペットを時々本製品から離すようにしてください。
- タケルテ端末によってはPETKITアプリに対応していない場合があります。スマートフォンをご使用ください。
- 本製品を使用する際の室内推奨温度は5℃～35℃です。過度温度でご使用されると、希望温度に設定できない場合があります。

パーツ名称

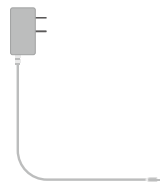
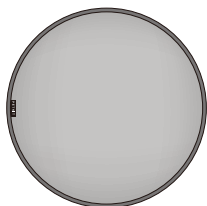
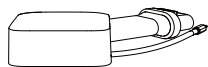
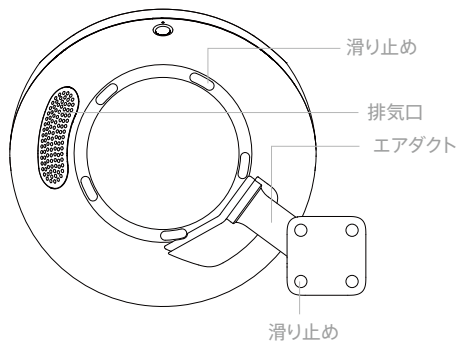
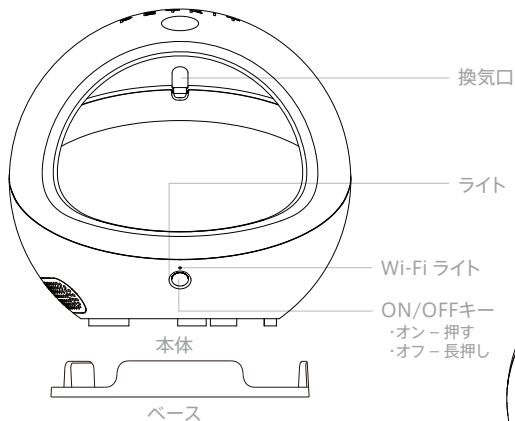

各部名称

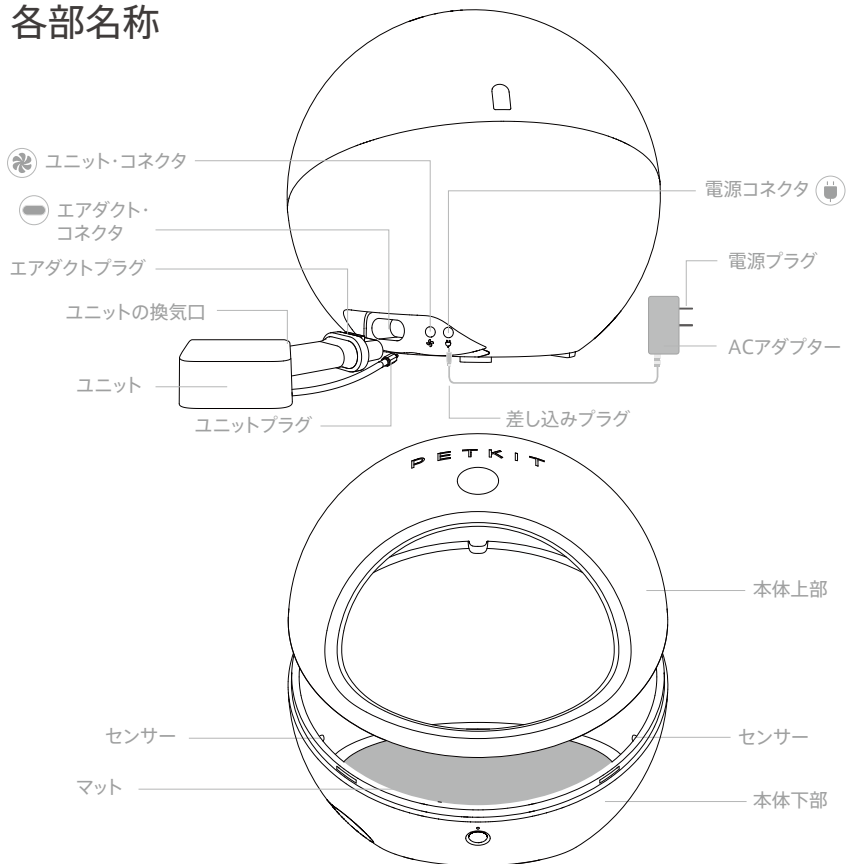

無線LANについて

無線LANは電波を利用して情報のやりとりを行う為、電波の届く範囲であれば自由にLAN接続できます。その反面、セキュリティの設定を行っていないと、第三者に情報を盗み見られてしまう可能性があります。お客様の判断と責任において、セキュリティの設定を行うことを推奨します。

●使用上の注意事項

本製品の無線LAN機能が使用する電波は、ペースメーカーや電子レンジなどの産業・化学・医療用機器や、工場の製造ライン等で使用されている移動体識別用の構内無線局、アマチュア無線局などが運用されています。これらの近くでは、本製品を使用しないでください。他の無線機器との電波干渉が発生した場合には速やかに使用場所を変えるか、無線LANの使用を停止してください。

●Bluetooth®との同時利用について

無線LAN (IEEE802.11b/g/n) は、Bluetooth®と同一周波数帯 (2.4GHz) を使用するため、近くでBluetooth®機器を利用していると、通信速度の低下やデータの損失、雑音の原因になることがあります。接続障害があるときは、Bluetooth®機器の利用を中止してください。

※本製品の無線LANで設定できるチャンネルは1-13です。これ以外のチャンネルのアクセスポイントには接続できません。

※本製品は日本国内でのみ使用できます。

電波法について

●本製品を分解・改造しないでください。分解・改造した機器を使用した場合は電波法に抵触します。

●本製品は、電波法に基づく特定無線設備の技術基準適合証明書に関する規則を遵守しており、「技適マーク」が本製品に表示されています。

●本製品に組み込まれているソフトウェアを不正に改変しないでください。改造とみなし交換修理をお断りする場合があります。

使用方法

1 ユニートを接続する

1. 製品本体とユニットを準備し、本体を平らな場所に置く。
2. エアダクト・プラグをエアダクト・コネクタ(●)に差し込む。
3. ユニットプラグをユニットコネクタ(●)に差し込む。

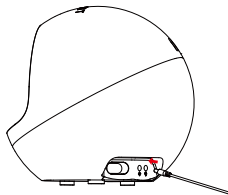
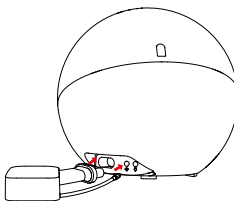

2 アダプターを繋ぐ

1. アダプターの差し込みプラグを本体の電源コネクタに差し込む。
2. 電源プラグ(●)をコンセントに差し込む。

3 ベースの取り付け

1. ベースを取り出し、平らな場所に置く。
2. 本体をベースに合わせて平行に取り付ける。

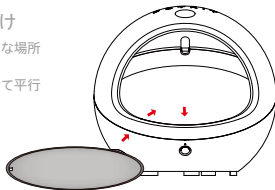
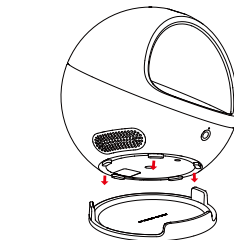

4 マットを置く

付属のマットをハウス内底面に置く。

アプリの設定



1. 左記QRコードをスキャンしてPETKITアプリをApp Store、またはPlayストアからダウンロードする。
 2. ペットの情報を登録してアカウントを作成し、ホーム画面からデバイスを追加「+」する。
 3. 画面の手順に従い製品とアカウントを同期し、アプリから操作する。
- ※ 詳しくは右記QRコードからご確認ください。



ライトの説明

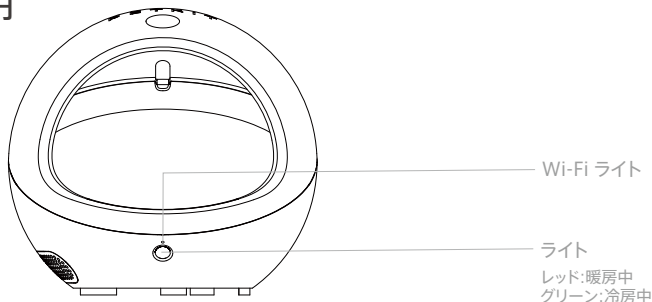

お手入れ方法

- 水洗いしないでください。

【本体上部・本体下部外側】

- 固くしぼった濡れ布巾で拭き、完全に乾燥させてください。

【ハウス内床面】

- 乾いた布巾で拭き(アルコール消毒可)、完全に乾燥させてください。
- 尿などで濡れた場合は、水分を乾いた布巾で拭き取り、完全に乾燥させてください。

【マット】

- 水洗い可(手洗い)

よくある質問

- なぜ設定温度に達するのに時間がかかるのですか？
低電力で冷房・暖房を行う為です。段階的に作動することで、消費電力を抑えます。
- どれくらい電力を消費しますか？
100時間/約1kw消費します。
- 付属マット以外のマットを使用してもいいですか？
付属マットを必ず使用してください。付属マットはポリエステル製で、サイズ・厚さともに本製品に適しています。またマット内にはウォータープルーフのポリ塩化ビニルを使用しており、万が一の浸水から内部基盤を守ります。
- どうやって最適な温度を設定したいですか？
自動設定の場合、室内環境に合わせて、最適な温度をおすすめします。また、手動設定することも可能です。
- ハウス内の表面は電気ショックを引き起こしますか？
低電力で作動し、そのような事故を防ぎます。
- 実際のペットの滞在時間と、アプリに表示される滞在時間が違うことがあるのはなぜですか？
ベットハウス内にあるセンサーが何かしらにより妨げられてしまった可能性があります。異物、汚れがついてないか確認してください。
- オフラインになっている場合、どうしたらよいですか？
アプリでは、オフラインになっており、情報を得ることはできません。本製品をWi-Fiに再接続すると回復します。
- どのようなシステムになっているのですか？
半導体の冷却装置を使い、定格消費電力 17.4Wで作動します。
- 希望する温度に設定できないのですが？
暖房：室内温度と設定温度の差が大きすぎると影響が出る場合があります。
冷房：室内の湿度と温度により影響が出る場合があります。高湿度により本製品が故障してしまわないよう自動調整し、結露を回避します。
- Wi-Fiライトが点滅している。
ベットハウスがオフラインの状態です。ネットワーク環境をご確認ください。
ネットワークが安定している状態で、ベットハウスの設定画面から再設定してください。
- ライトがグリーンとオレンジの交互に点灯している。
ハードウェア障害です。アプリから詳細を確認してください。

よくあるご質問と回答を下記ウェブサイトにてご紹介しています。
<https://dadway.custhelp.com>
右記QRコードからもアクセスいただけます。



接続や操作方法に関するご質問はメールにてお問い合わせください。
E-mail: dadwaypet@dadway.com

製品情報

品名	PETKITスマート・ペットハウス・コージー2
材質	本体、ベース: ポリスチレン/ハウス床面: アルミニウム マット: ポリエステル
重量	4,260g
製品サイズ	本体 約W43 x D42 x H40 cm
電源コード	1.5 m
定格電圧/周波数	AC100V50/60Hz
定格消費電力	17.4W
無線LAN	IEEE802.11b/g/n (2.4GHz)
使用温湿度範囲	温度-10℃～50℃ /湿度95%RH 以下 (結露しないこと)
耐荷重	10Kg
原産国	中国

仕様の一部を予告なしに変更することがあります。
PTPE00902

- ・Google Play™ストアは、Google LLC の商標です。
- ・Bluetooth®は、Bluetooth SIG, Inc. USAの商標または登録商標です。
- ・Wi-Fiは、Wi-Fi Allianceの商標または登録商標です。
- ・App Storeは、米国およびその他の国で登録されたApple Inc.のサービスマークです。
- ・QRコードは(株)デンソーウェーブの登録商標です。

保証とアフターサービス

取扱説明書等の注意書きに従った使用状態で保証期間内に故障した場合には、無料修理または交換をさせていただきます。無料修理または交換をご依頼になる場合は、保証書とお買い上げ時のレシート、製品のシリアル番号（外箱と製品本体のコネクタ部分に記載のSN:14桁）をお手元にご準備の上、お客さま相談窓口にお問い合わせください。出張修理等を行った場合には、出張料はお客様のご負担となります。

次のような場合には、保証期間内でも修理または交換をお断りさせて頂く場合がございます。

- ・使用上の誤り、および不当な分解・改造・修理による故障および損傷。
- ・落下や輸送による故障および損傷。
- ・天災・地変・異状電圧・指定外の使用電源等による故障および損傷。
- ・一般家庭用以外（例えば業務用等）に使用された場合の故障および損傷。
- ・お買い上げ時のレシートをお持ちでない場合。
- ・対象ペット以外に使用された場合の故障および損傷。
- ・使用後のキズ・変色・汚れ、および保管上の不備による損傷。
- ・ペットの噛み付きや引っ掻きなどによる損傷。

日本国内においてのみ有効です。

This warranty is valid only in Japan.

保証書は「お買い上げ日」と「販売店名」の記入をお確かめのうえ、よくお読みになり、お買い上げ時のレシートと合わせて大切に保管してください。保証期間はお買い上げの日から2年間です。修理を依頼されるときは、取扱説明書の内容をお確かめいただき、直らないときはプラグを抜いてから、お客さま相談窓口にお問い合わせください。

DADWAY

株式会社ダッドウェイ

神奈川県横浜市港北区

新横浜 2-15-12

www.dadway.com

E-mail:dadwaypet@dadway.com